



# Mondello Lounger With Shade™

Owner's Manual

Le Manuel du Propriétaire | El Manual del Propietario



## ENGLISH

### ⚠️ WARNING:

- **USE CAUTION** - If the chair is wet, the surface will be slippery.
- **DO NOT** stand on chair.
- **DO NOT** allow children to play on or around chair.
- **DO NOT** use as a flotation device.
- This chair is not a toy.
- This chair should only be used for the intended purpose of sitting.
- Always check the temperature of the product before use.
- Remember that the product may cause burns if left in direct sunlight.
- Always be aware of the sun and weather conditions, and do not assume that the seat is safe because the air temperature is not very high.

### PRODUCT INFORMATION:

- Maximum user weight: 300lbs (136 kg).
- Check all fasteners seasonally. Tighten or replace as needed.

### General Cleaning:

- Use a 50/50 mixture of white vinegar and water.
- for tougher dirt, you can use a cleaning eraser.

06/13/24

## FRANÇAIS

### ⚠️ MISE EN GARDE:

- **SOYEZ PRUDENT** - Si la chaise est mouillée, la surface sera glissante.
- **NE** montez pas sur une chaise.
- **NE** laissez pas les enfants jouer sur ou autour de la chaise.
- **NE** pas utiliser comme dispositif de flottaison.
- Cette chaise n'est pas un jouet.
- Cette chaise ne doit être utilisée que dans le but prévu de s'asseoir.
- Vérifiez toujours la température du produit avant utilisation.
- N'oubliez pas que le produit peut causer des brûlures Si elle est laissée en plein soleil.
- Faites toujours attention au soleil et aux conditions météorologiques, et ne supposez jamais que le matériel est sûr parce que la température de l'air n'est pas très élevée.

### INSTRUCTIONS DE NETTOYAGE:

- Poids maximal sur la plateforme 136 kg (300 lbs).
- Vérifiez et toutes les attaches de façon saisonnière. Serrez ou remplacez au besoin.

### Nettoyage général:

- Utilisez un mélange 50/50 de vinaigre blanc et d'eau.
- pour les saletés plus tenaces, vous pouvez utiliser une gomme de nettoyage.

195021A01B

## ESPAÑOL

### ⚠️ ADVERTENCIA:

- **TENGA CUIDADO** - si la silla está mojada, la superficie estará resbaladiza.
- **NO** se pare en la silla.
- **NO** permita que los niños jueguen en o alrededor de la silla.
- **NO** lo utilice como dispositivo de flotación.
- Esta silla no es un juguete.
- Esta silla solo debe usarse para el propósito previsto de sentarse.
- Verificar siempre la temperatura del producto antes utilizar.
- Recuerde que el producto puede provocar quemaduras si se deja en la luz directa del sol.
- Siempre tenga en cuenta el sol y las condiciones climáticas y no asuma que el equipo es seguro debido a que la temperatura del aire no es demasiado elevada.

### INSTRUCCIONES PARA LA LIMPIEZA:

- Peso máximo en la plataforma: 136 kg. (300 lbs.)
- Compruebe y todos los sujetadores según la temporada. Apriete o reemplace según sea necesario.

### Limpieza general:

- Use una mezcla 50/50 de vinagre blanco y agua.
- para la suciedad más resistente, puede usar un borrador de limpieza

5474

**PARTS**  
**LES PIÈCES | PARETS**

**INCLUDED**  
**INCLUS**  
**INCLUIDO**

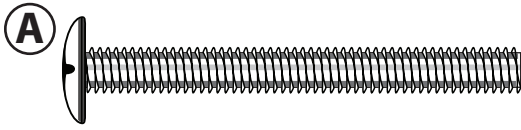

**x3** | 1-3/4" (44,45 mm)

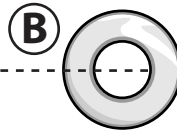

**x3** | 5/8" (15,88 mm)

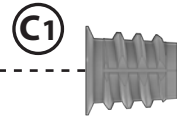

**x5** | THREADED INSERT

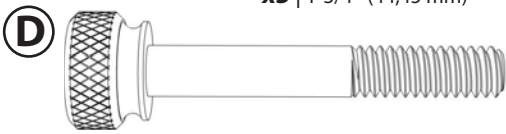

**x2** | THUMB SCREW



**x2** | RETAINING NUT

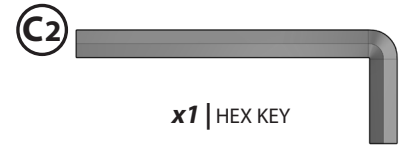

**x1** | HEX KEY

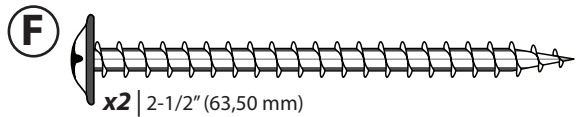

**x2** | 2-1/2" (63,50 mm)

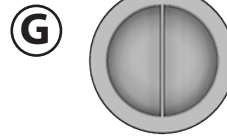

**x3** | SAND PLUG

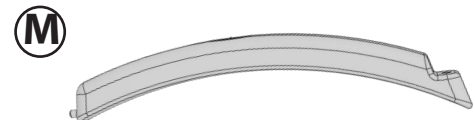
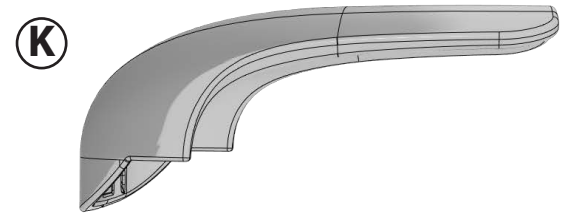
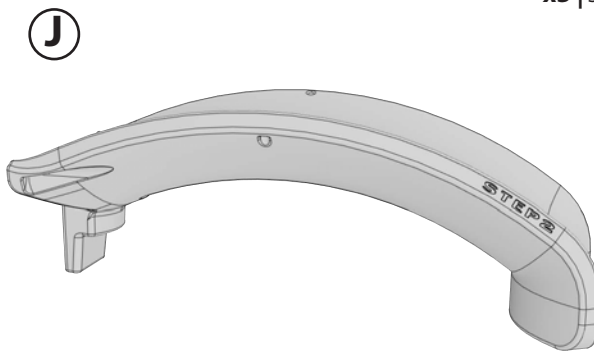
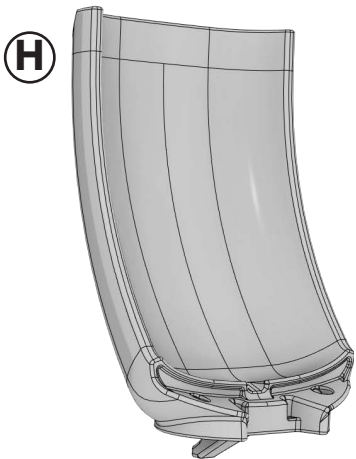

**REQUIRED (Not Included)**

**REQUIS (Non inclus)**

**NECESARIO (No incluido)**

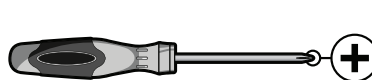

**50 lbs**  
**(22.68 kg)**



**TIP:** To prevent scratches, assemble product on top of box or other soft surface.

**CONSEIL:** Pour éviter les rayures, assemblez le produit sur le dessus de la boîte ou sur une autre surface douce.

**CONSEJO:** Para evitar rayones, monte el producto encima de la caja u otra superficie blanda.

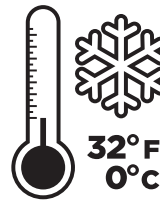

**32° F**  
**0° C**

When the temperature is freezing or below, empty all water and store indoors.

Lorsque la température descend à zéro ou en dessous, retirez toute l'eau et conservez-la à l'intérieur.

Cuando la temperatura baja a cero o menos, retire toda el agua y guárdela en interiores.



**Two people recommended.**  
**Deux personnes recommandées.**  
**Se recomiendan dos personas.**

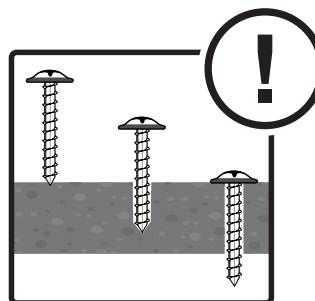

**PLEASE NOTE:** Product has no holes. Screws form their own holes. Apply pressure.

**VEUILLEZ NOTER :** Le produit n'a pas de trou. Les vis formeront leurs propres trous. Appliquez une pression.

**POR FAVOR, TENGA EN CUENTA QUE:** El producto no tiene orificios. Los tornillos forman sus propios orificios. Ejercer presión.

# 1

Fill with approximately 34 lbs (15.4 kgs) of sand.  
Llene con aproximadamente 15.4 kgs (34 lbs) de arena.  
Remplissez avec environ 15.4 kgs(34 lbs) de sable.

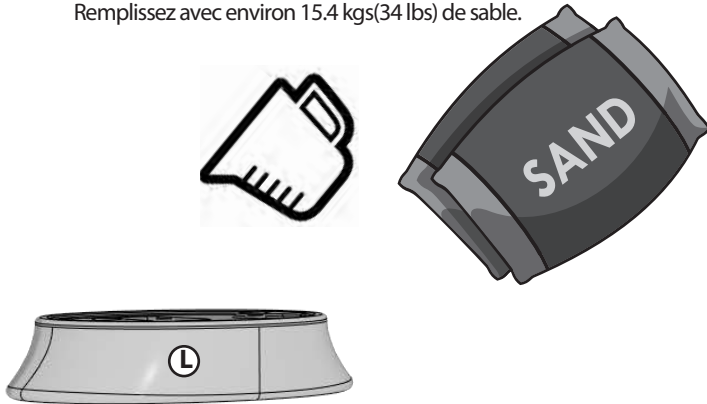

# 2

ⓐ x 2

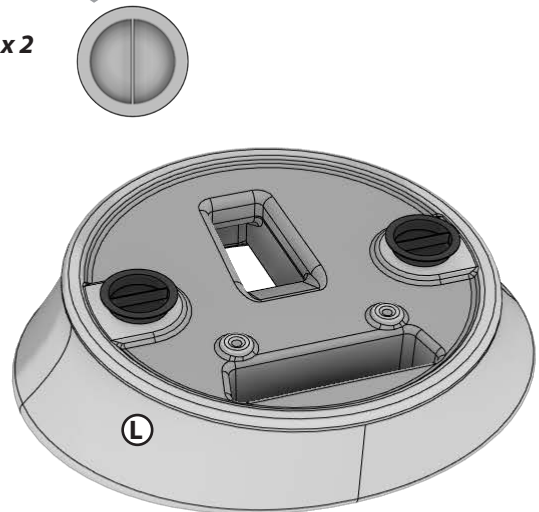

# 3

ⓒ1

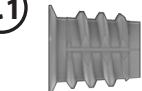

x 2 | THREADED INSERT

ⓒ2

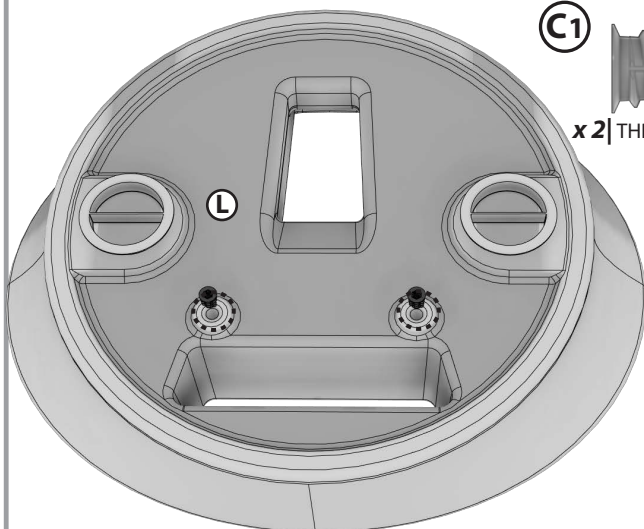
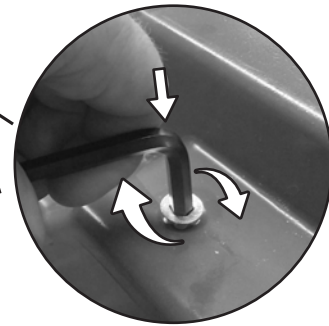

1: Use hex key to drive threaded Insert flush with plastic **ONLY** at pictured locations.

1: Utilisez la clé hexagonale pour conduire Insert fileté Flush avec du plastique **UNIQUEMENT** aux emplacements de la photo.

1: Use la tecla HEX para impulsar Inserto roscado al ras con plástico solo en **UBICACIONES** en la foto.

# 4

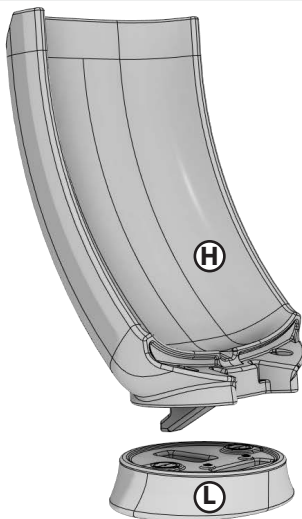

# 5

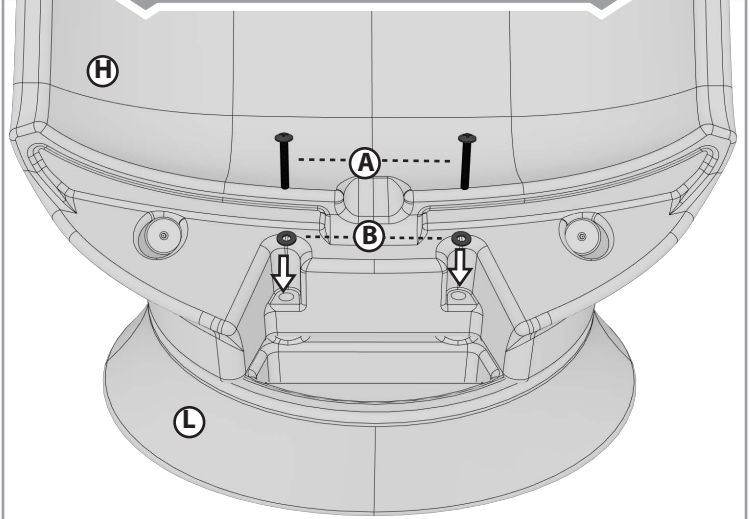

6

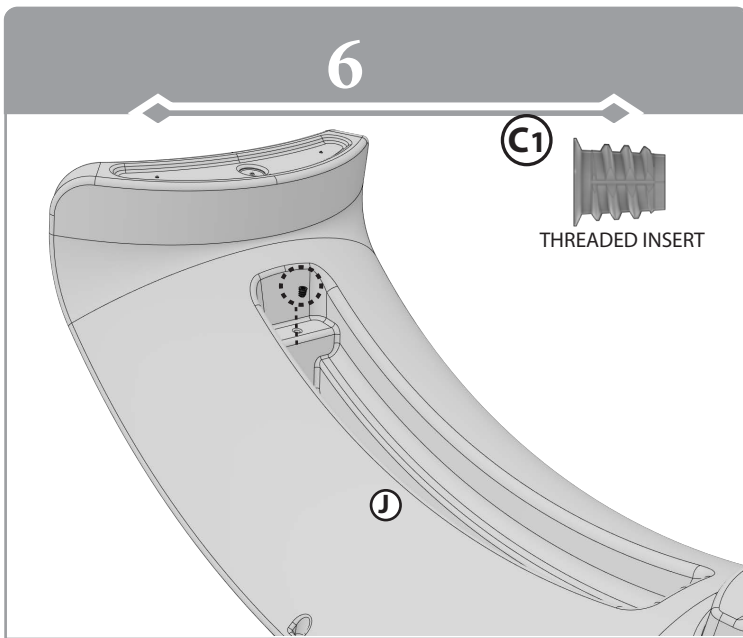

7

Fill with approximately 16 lbs (7.25 kgs) of sand. Llene con aproximadamente 7.25kgs (16 lbs) de arena. Remplissez avec environ 7.25kgs(16 lbs) de sable.

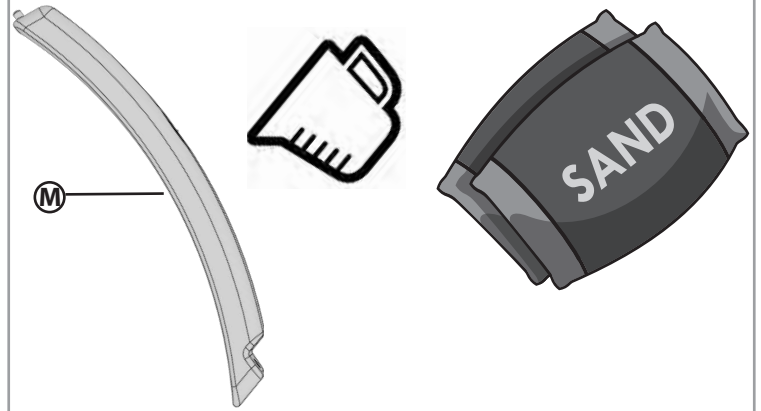

8

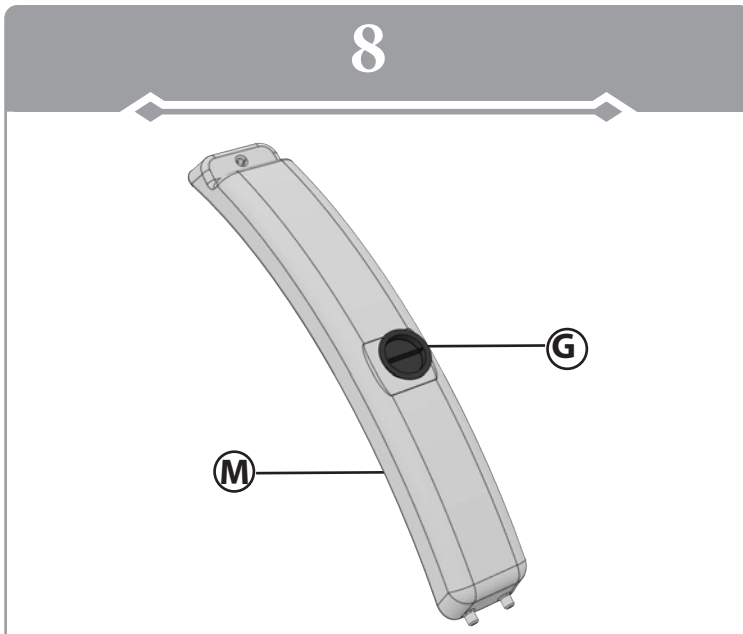

9A

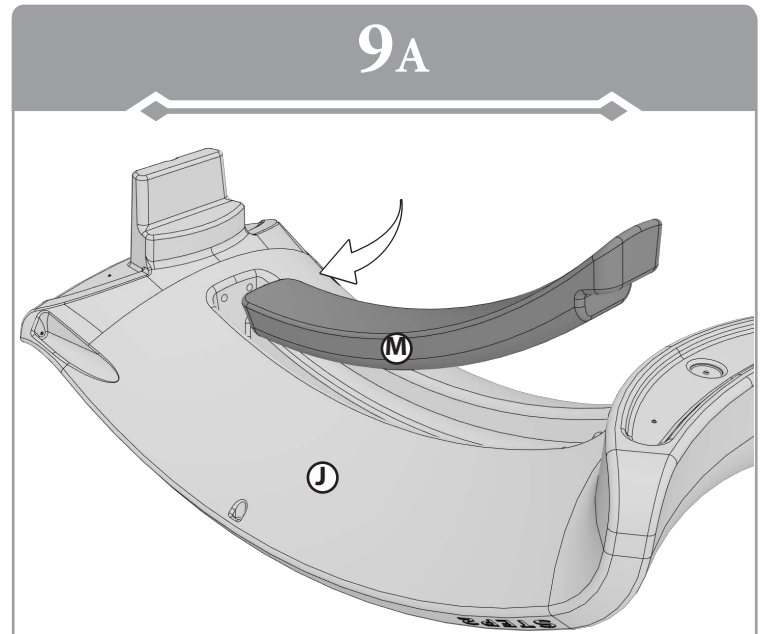

9B

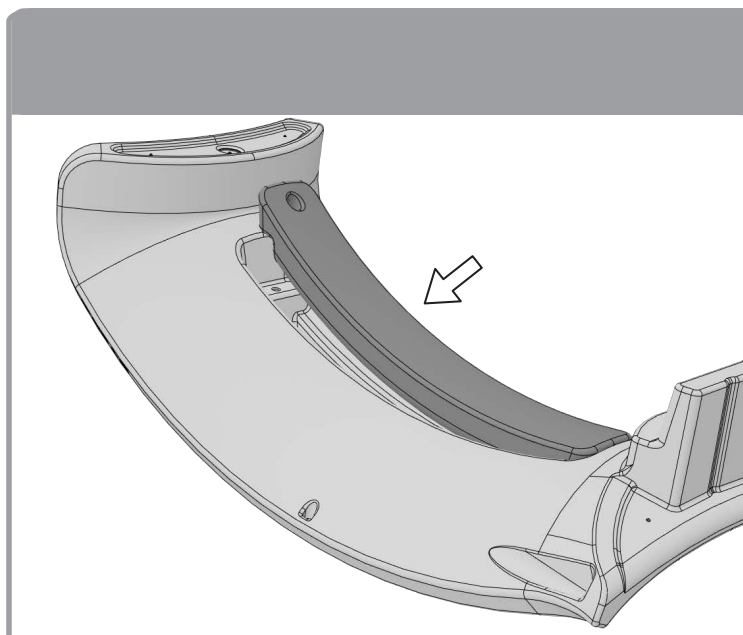

Make sure the plastic end cap fit snugly into the holes as you press weight into cavity.

Assurez-vous que l'embout en plastique est bien ajusté dans les trous et que vous appuyez le poids dans la cavité.

Asegúrese de que la tapa de plástico encaje perfectamente en los orificios y presione el peso en la cavidad.

# 10

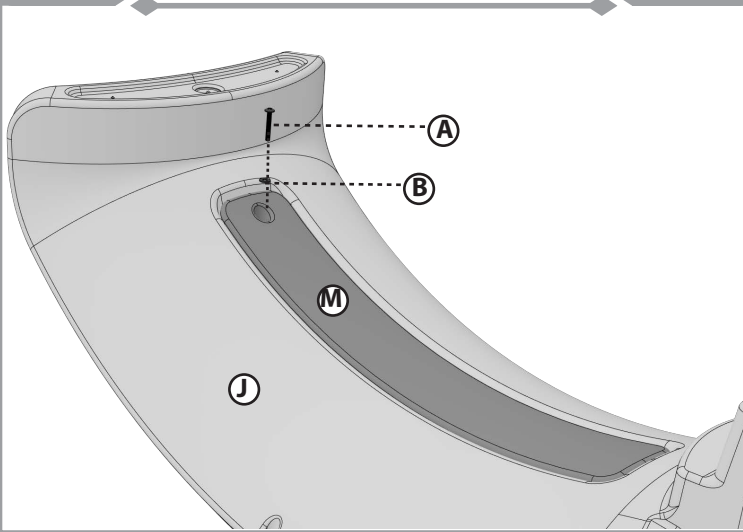

# 11

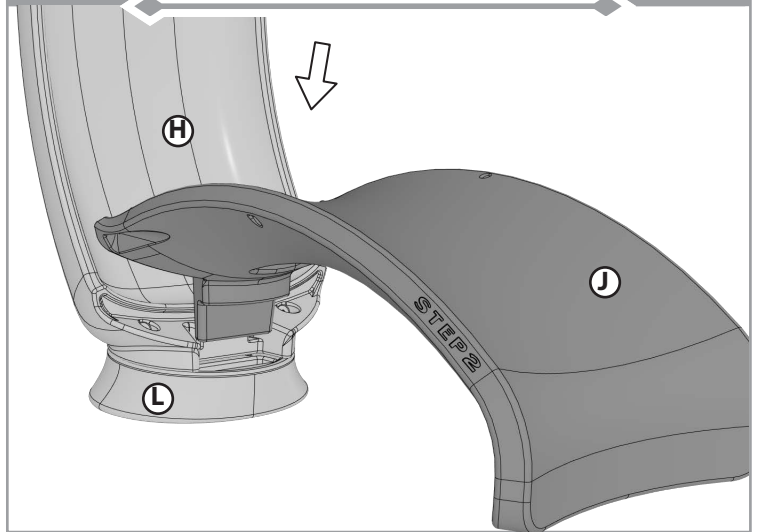

# 12A

- Apply pressure to prevent gap.
- Appliquez une pression pour éviter les écarts.
- Aplique presión para evitar espacios.

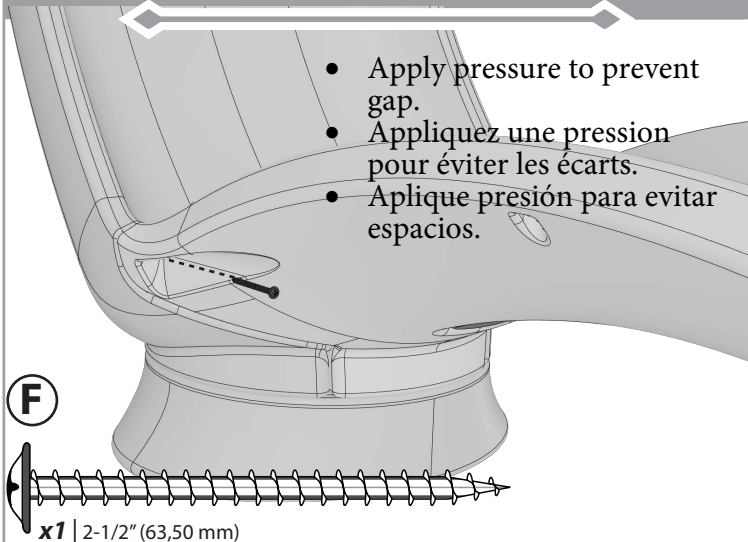

# 12B

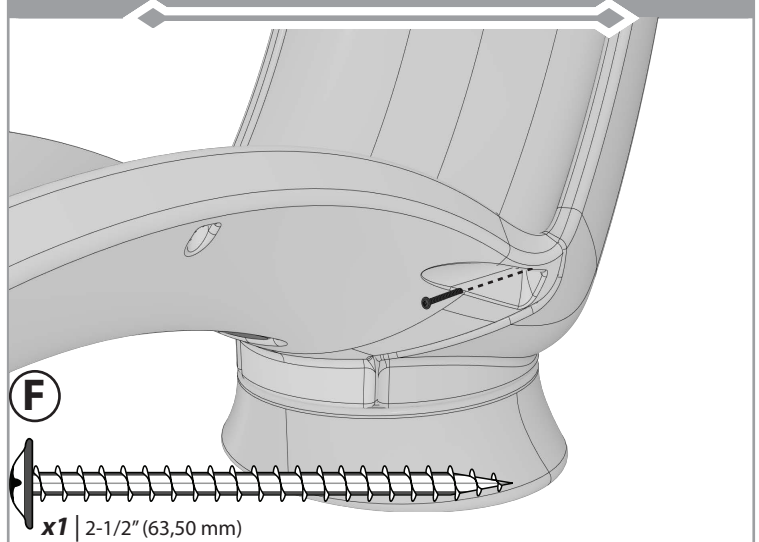

# 13

(C1)

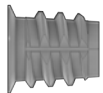

x 2 | THREADED INSERT

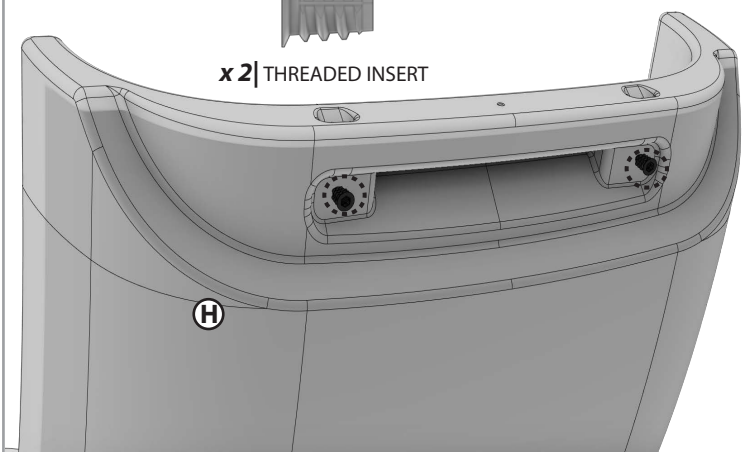

# 14

(D)



x2 | THUMB SCREW

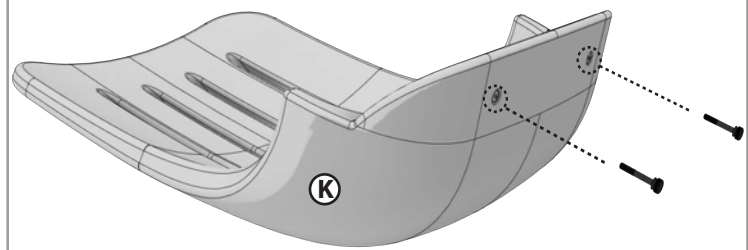

# 15A

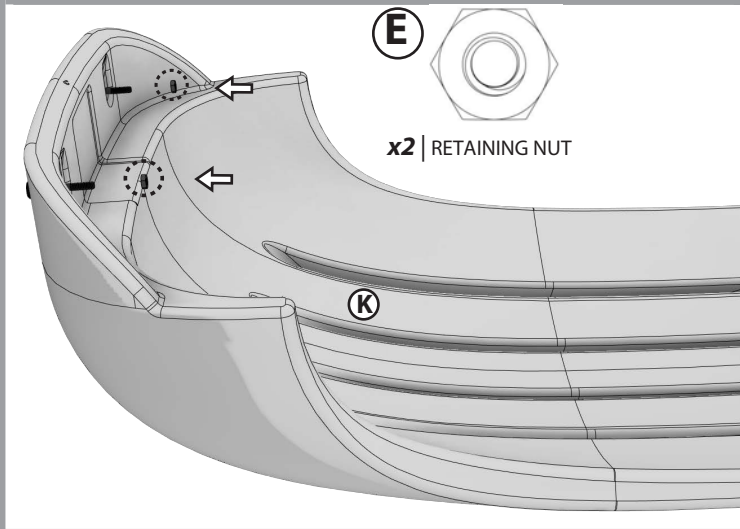

- Hand tighten only for retaining nut.
- Serrez à la main uniquement pour l'écrou de retenue.
- Apriete a mano sólo para retener la tuerca.

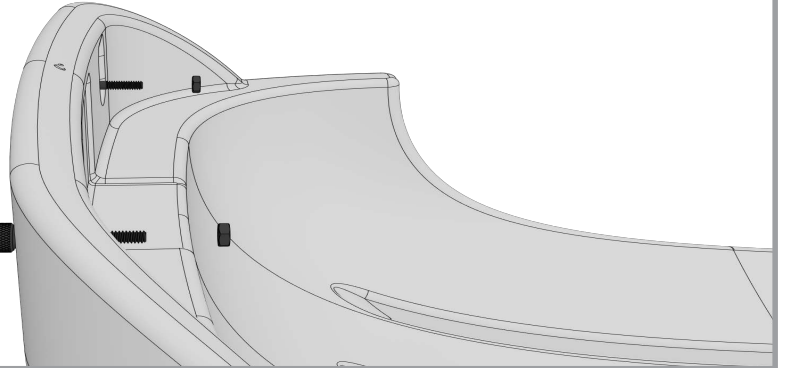

# 15B

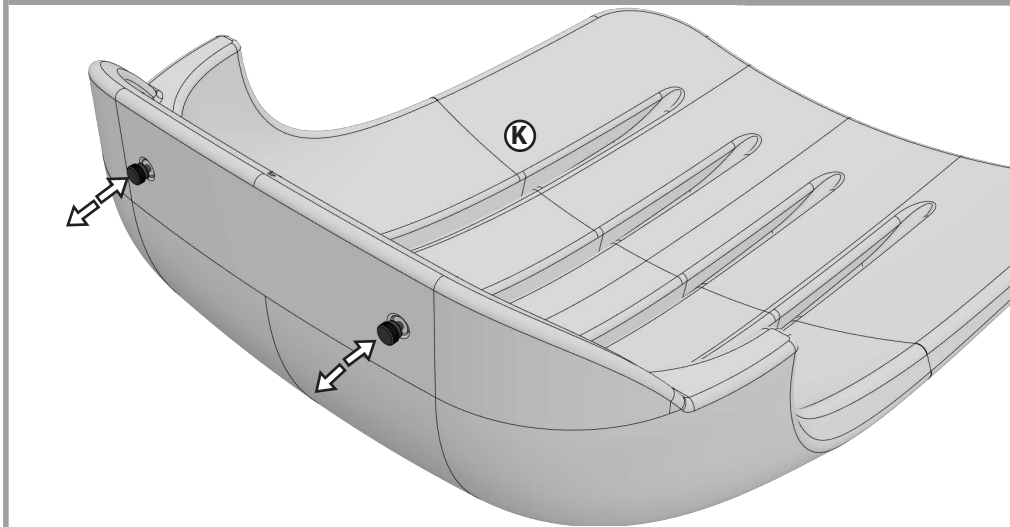

- Note: Retaining nuts allow for thumb screws to slide forward and back.
- Remarque : Les écrous de retenue permettent aux vis à oreilles de glisser vers l'avant et vers l'arrière.
- Nota: Las tuercas de retención permiten que los tornillos de mariposa se deslicen hacia adelante y hacia atrás.

# 16

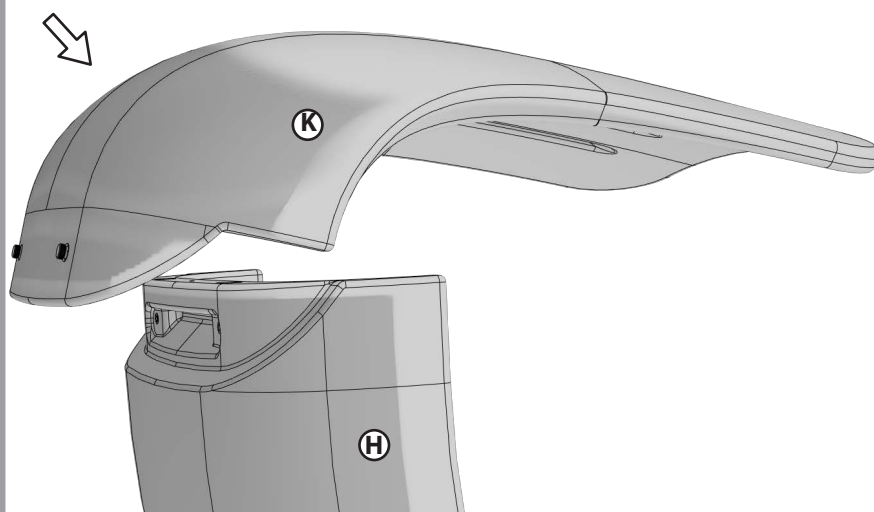

Hand tighten only.  
Serrez à la main uniquement.  
Apriete sólo a mano.

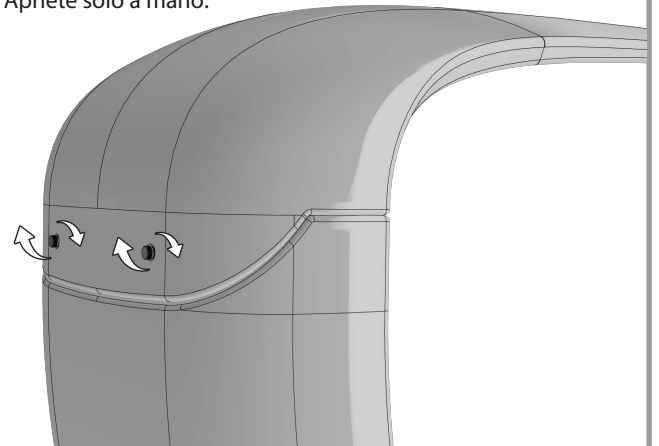



- Removable Canopy can be hung on back of lounger when not in use. Remove completely if not needed.
- L'auvent amovible peut être accroché au dos de la chaise longue lorsqu'il n'est pas utilisé. Retirez-le complètement si vous n'en avez pas besoin.
- El dosel extraíble se puede colgar en la parte posterior de la tumbona cuando no esté en uso. Retirar por completo si no es necesario.

### *Water Depth | Profondeur d'eau | Profundidad del agua*

Submerge chair to fill with water. Product might float or drift in water above 15 in. (38cm).

Immerger la chaise pour la remplir d'eau. Le produit peut flotter ou dériver dans l'eau à plus de 15 po (38 cm).

Sumerge la silla para llenarla de agua. El producto puede flotar o flotar en agua a más de 15 pulgadas (38 cm).

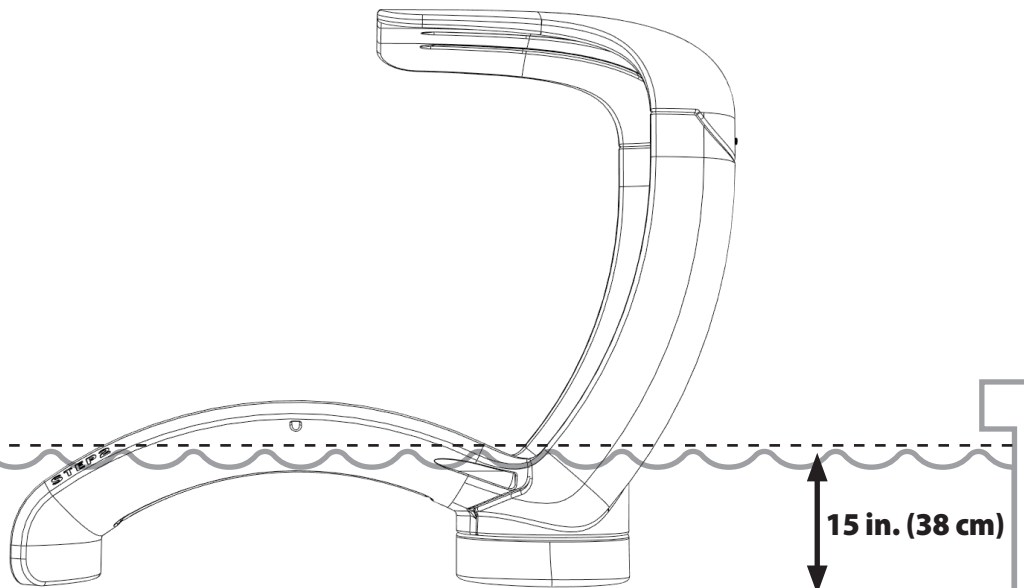



**Please,  
Call Us First!**  
DO NOT RETURN  
TO STORE.

**N'hésitez pas à  
nous appeler!**  
NE RENVOYEZ PAS LE  
PRODUIT AU MAGASIN.

**¡Antes De  
Devolverlo Llámenos!**  
NO REGRESE A  
LA TIENDA.

**The Step2 Company, LLC.**  
10010 Aurora-Hudson Rd.  
Streetsboro, OH 44241 USA  
1-800-347-8372  
www.step2.com  
©2022 All Rights Reserved.

Celebrate your outdoor spaces with / Célébrez vos espaces extérieurs avec / Celebre sus espacios al aire libre con

# Step2®

Crafted from high-quality materials and featuring premium details and finishes, our Home products can be combined and complemented to suit any look you want.

*Explore our entire line of outdoor products at [step2.com](http://step2.com).*

Fabriqués à partir de matériaux de haute qualité et dotés de détails et de finitions haut de gamme, nos produits Home peuvent être combinés et complétés pour s'adapter à tous les looks que vous souhaitez.

*Découvrez toute notre gamme de produits d'extérieur sur [step2.com](http://step2.com).*

Fabricados con materiales de alta calidad y con detalles y acabados de primera calidad, nuestros productos para el hogar se pueden combinar y complementar para adaptarse a cualquier aspecto que desee.

*Explore toda nuestra línea de productos para exteriores en [step2.com](http://step2.com).*



5480 Adirondack Chair

5482 In-Pool Shade Table

5446 Vero Pool Organizer

5439 Vero Lounger Tall

5483 Vero Chair Tall