

HOME

by



5317

MAILMASTER® STOREMORE MAILBOX™

For assistance or replacement parts please contact:

The Step2 Company, LLC.

10010 Aurora-Hudson Rd.
Streetsboro, OH 44241 USA
1-800-347-8372 USA & Canada Only
(330)656-0440
www.step2.com



ENGLISH

SAVE THIS SHEET FOR FUTURE REFERENCE.

REQUIRED FOR INSTALLATION

Standard 4" x 4" post cut to 48-inch length (not included).

NOTE:

With normal soil conditions and level ground, a standard 4" x 4" post cut to 48 inch length is adequate for mounting your Step2 Mailmaster® Express Mailbox™ with 24 inches in ground and 24 inches above ground.

CLEANING INSTRUCTIONS

General Cleaning: Use a 50/50 mixture of white vinegar and water.

Decal Application: Clean and dry area thoroughly. Center decal in area. Apply pressure from center to outer edge.

DISPOSAL INSTRUCTIONS

Please recycle when possible. Disposal must be in compliance with all government regulations.

INSPECT THIS PRODUCT BEFORE EACH USE. TIGHTLY SECURE CONNECTIONS AND REPLACE DAMAGED OR WORN COMPONENTS. CONTACT THE STEP2 COMPANY FOR REPLACEMENT PARTS.

U.S.A RESIDENTS ONLY:

CUSTOMERS ARE **REQUIRED** TO CONTACT THE LOCAL POST OFFICE BEFORE INSTALLING THE MAILBOX TO ENSURE ITS CORRECT PLACEMENT AND HEIGHT AT THE STREET. GENERALLY, MAILBOXES ARE INSTALLED AT A HEIGHT OF 41 – 45 INCHES FROM THE ROAD SURFACE TO EITHER THE INSIDE SURFACE OF THE MAILBOX THAT THE MAIL IS PLACED ON BY THE CARRIER OR TO THE LOWEST EDGE OF MAIL ENTRY (FOR LOCKED MAIL SLOT DESIGNS) AND ARE SET BACK 6 – 8 INCHES **FROM THE FRONT FACE OF CURB OR ROAD EDGE TO THE MAILBOX DOOR.**

FRANÇAIS

CONSERVEZ CETTE FEUILLE POUR RÉFÉRENCE ULTÉRIEURE.

REQUIS POUR L'INSTALLATION :

Un poteau standard de 10 cm x 10 cm d'une longueur de 121,9 cm (non-inclus).

REMARQUE:

Quand les conditions du sol sont normales et que le terrain est nivelé, un poteau standard de 10 cm x 10 cm d'une longueur de 121,9 cm est adéquat pour installer votre boîte aux lettres Mailmaster Streamline de Step2, 61 cm dans le sol et 61 cm au-dessus du sol.

INSTRUCTIONS DE NETTOYAGE :

Nettoyage général: Utilisez un mélange 50/50 de vinaigre blanc et d'eau.

Application des décalcomanies : Nettoyez et séchez soigneusement la zone. Centrez la décalcomanie dans la zone. Appliquez une pression du centre vers le bord extérieur.

INSTRUCTIONS DE MISE AU REBUT :

Veuillez recycler dans la mesure du possible. L'élimination doit être conforme à toutes les lois nationales.

INSPECTEZ CE PRODUIT AVANT CHAQUE UTILISATION. SERREZ BIEN LES RACCORDS ET REMPLACEZ LES COMPOSANTS USÉS OU ENDOMMAGÉS CONTACTEZ LA SOCIÉTÉ STEP2 POUR DES PIÈCES DE RECHANGE.

RÉSIDENTS DES ÉTATS-UNIS UNIQUEMENT :

LES CONSOMMATEURS **DOIVENT** COMMUNIQUER AVEC LE BUREAU DE POSTE DE LEUR LOCALITÉ AVANT D'INSTALLER LEUR BOÎTE AUX LETTRES AFIN DE S'ASSURER DU BON POSITIONNEMENT ET DE LA HAUTEUR ADÉQUATE SUR LA RUE. LES BOÎTES AUX LETTRES SONT GÉNÉRALEMENT INSTALLÉES À UNE HAUTEUR DE 104,14 À 114,3 cm ENTRE LA SURFACE DE LA ROUTE ET SOIT 1) LA SURFACE INTÉRIEURE DE LA BOÎTE AUX LETTRES SUR LAQUELLE EST PLACÉ LE COURRIER, OU 2) LE REBORD INFÉRIEUR DE LA FENTE DE DÉPÔT DU COURRIER (DANS LE CAS DES BOÎTES AUX LETTRES À FENTE VERROUILLÉES). **LA PORTE DE LA BOÎTE AUX LETTRES DOIT SE SITUER À UNE DISTANCE DE 15 À 20 cm DU BORD DE LA ROUTE.**

ESPAÑOL

CONSERVE ESTA HOJA PARA SU CONSULTA EN EL FUTURO.

PARA LA INSTALACIÓN SE REQUIERE

Poste corriente de 10 cm x 10 cm cortado a un largo de 121,9 cm (no incluido).

NOTA:

Con condiciones normales del suelo y con piso nivelado, un poste estándar de 10 cm x 10 cm cortado con una longitud de 121,9 cm es adecuado para montar su Step2 Mailmaster Streamline Mailbox, con 61 cm en el piso y 61 cm por encima del piso.

INSTRUCCIONES PARA LA LIMPIEZA

Limpieza general: Use una mezcla 50/50 de vinagre blanco y agua.

Colocación de los adhesivos: Limpie y seque la superficie en profundidad. Sitúe la lámina en la posición correcta. Presione desde el centro hacia los bordes. (Se recomienda que adhiera los números cuando el plástico está a temperatura ambiente.)

INTRUCCIONES PARA LA ELIMINACIÓN

Recicle los componentes si tiene la posibilidad. La eliminación de este producto se debe realizar de conformidad con la Normativa Gubernamental.

EXAMINE EL PRODUCTO ANTES DE CADA USO. FIJE LAS CONEXIONES Y SUSTITUYA LOS COMPONENTES QUE PRESENTEN DAÑOS O DESGASTE. PÓNGASE EN CONTACTO CON LA EMPRESA STEP2 PARA OBTENER PIEZAS DE REPUESTO.

PARA RESIDENTES DE EE.UU. SOLAMENTE

LOS CLIENTES **DEBEN** PONERSE EN CONTACTO CON LA OFICINA DE CORREOS LOCAL ANTES DE INSTALAR EL BUZÓN A FIN DE ASEGURAR SU CORRECTA COLOCACIÓN Y ALTURA EN LA CALLE. EN GENERAL, LOS BUZONES SE INSTALAN A UNA ALTURA DE 104,14 a 114,3 CM (41 A 45 PULGADAS) DESDE LA SUPERFICIE DE LA CARRETERA A LA SUPERFICIE INTERIOR DEL BUZÓN EN EL QUE EL CORREO ES COLOCADO POR EL TRANSPORTISTA O EL BORDE INFERIOR DE ENTRADA DEL CORREO (PARA LOS DISEÑOS DE RANURA DE CORREO BLOQUEADA) Y SE COLOCAN DE 15,24 A 20,32 CM (6 A 8 PULGADAS) HACIA ATRÁS **DESDE LA PARTE FRONTAL DE LA ACERA O DEL BORDE DE LA CARRETERA A LA PUERTA DEL BUZÓN.**

REQUIRED (NOT INCLUDED) / REQUIS (NON INCLUS) / NECESARIO (NO INCLUIDO)

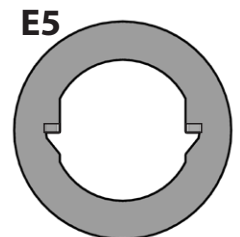
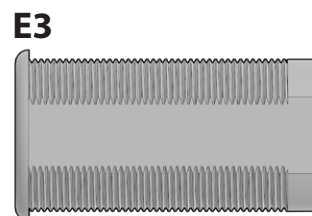
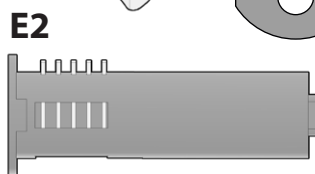
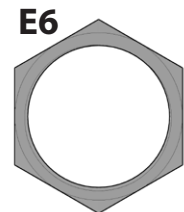
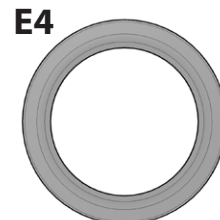
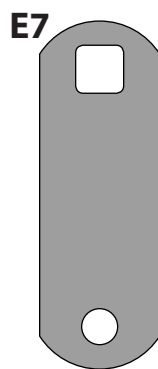
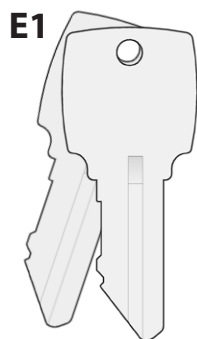
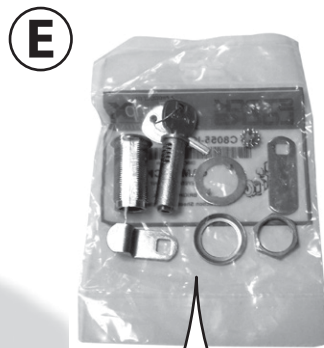
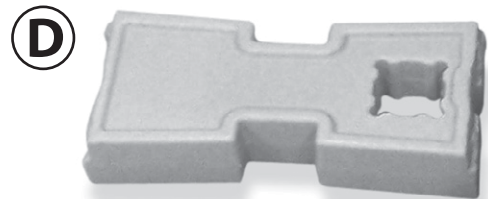
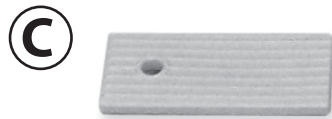
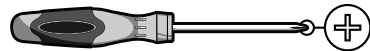
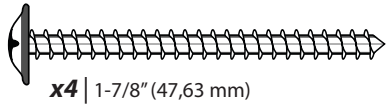
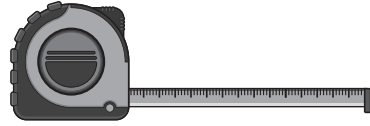
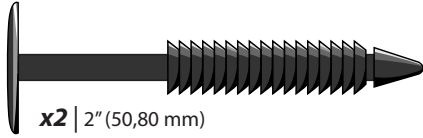
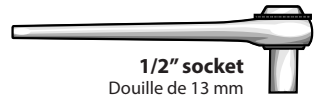
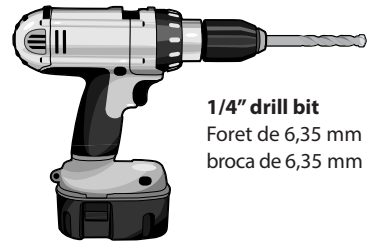
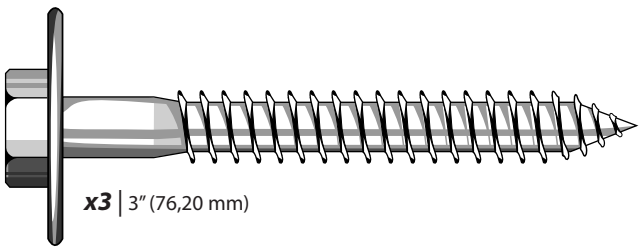

Lock Assembly | Installation de la Serrure | Ensamblaje de la Cerradura

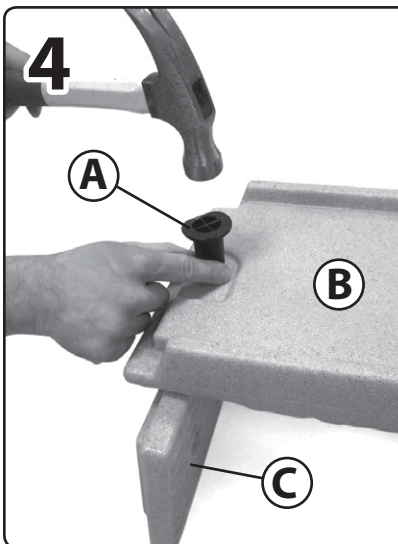
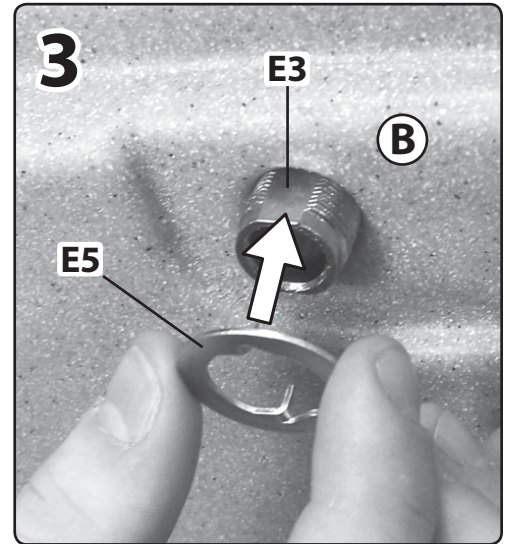
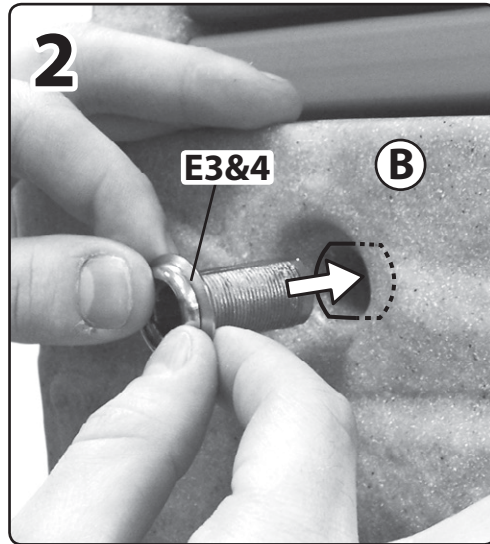
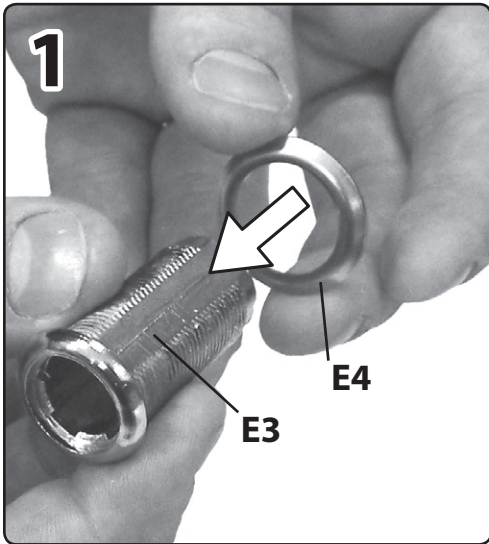
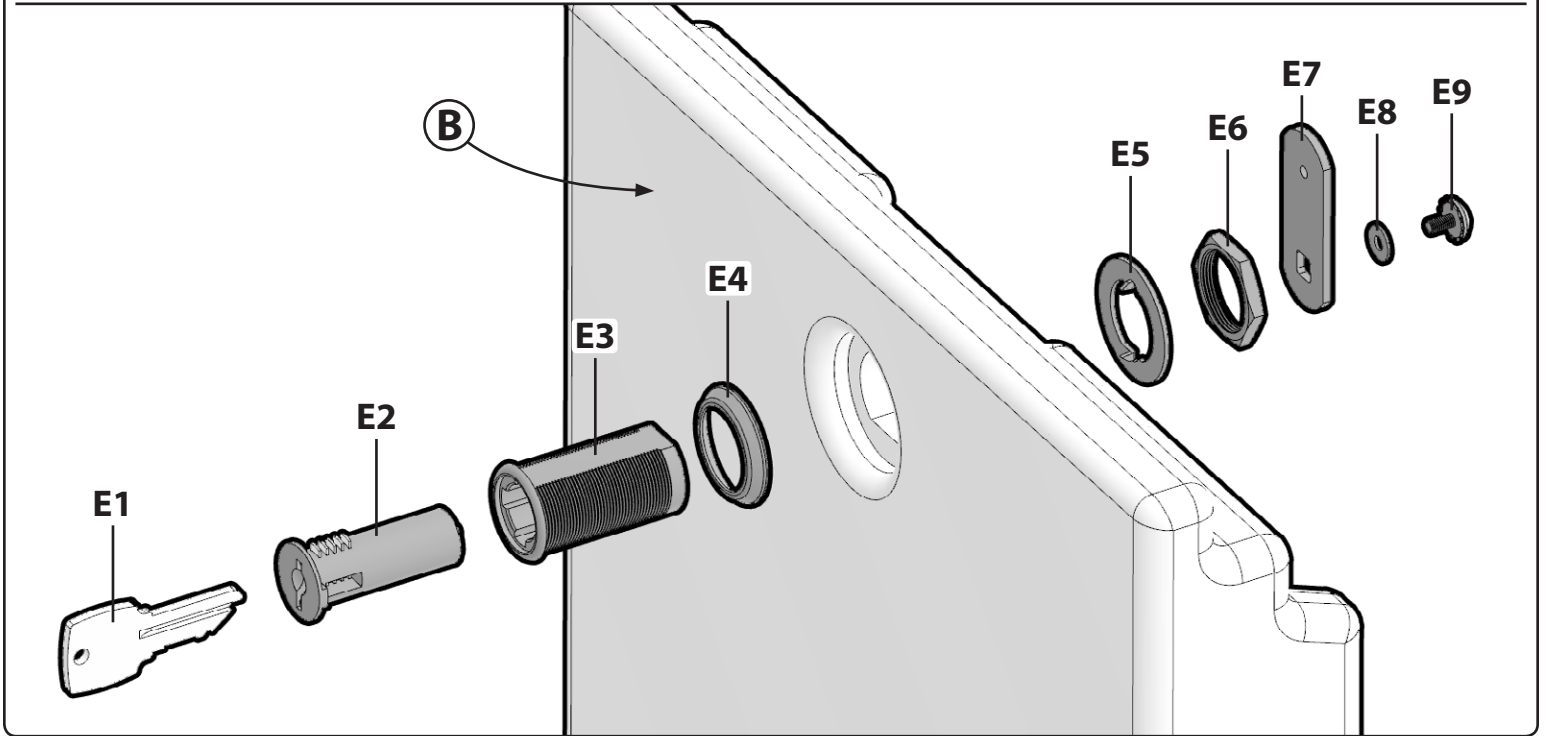

Align the assembly tool (A) over keyed washer and hammer washer in place. For support use the removable floor (C) to prop up access door as shown.

Alignez l'outil de montage (A) sur la rondelle à clavette et martelez la rondelle pour la fixer. Utilisez la base amovible comme support (C) pour relever la porte d'accès tel qu'illustré.

Alinee la herramienta de montaje (A) sobre la arandela enchavetada y martille la arandela para que quede en su lugar. Para soporte use el suelo desmontable (C) para que la puerta de acceso quede apoyada tal y como se muestra.

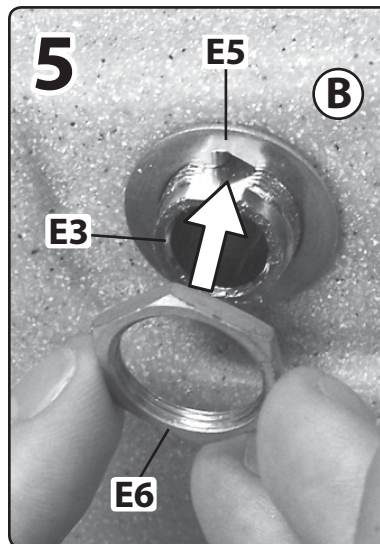

Or / Ou / O

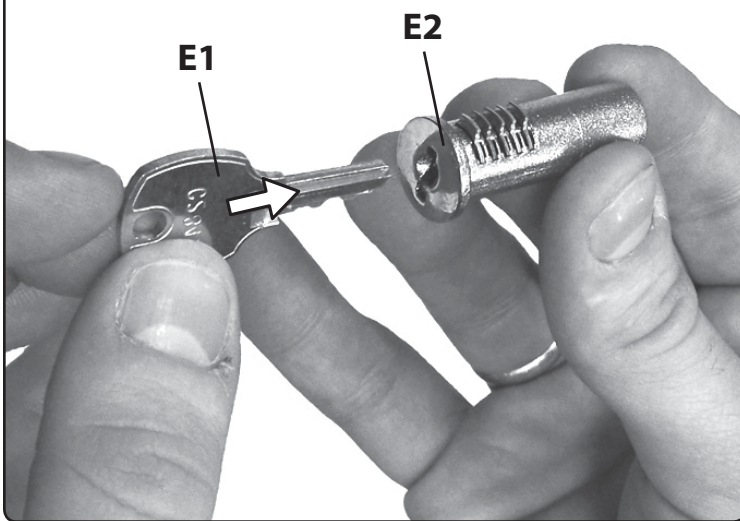
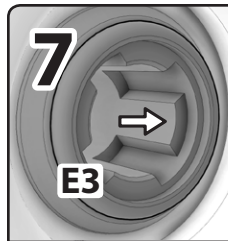

1/2" socket
Douille de 13 mm
Casquillo de 13 mm

6**7**

NOTE: The Collar (E3) has a notch cut that could be on the left or right. Align the Lock (E2) notch to the lock collar's cut accordingly.

REMARQUE: le collier (E3) présente une entaille pouvant être placée à gauche ou à droite. Alignez l'encoche du verrou (E2) sur la coupe du collier de verrouillage en conséquence.

NOTA: El collar (E3) tiene un corte de muesca que podría estar a la izquierda o a la derecha. Alinee la muesca de bloqueo (E2) con el corte del collar de bloqueo en consecuencia.

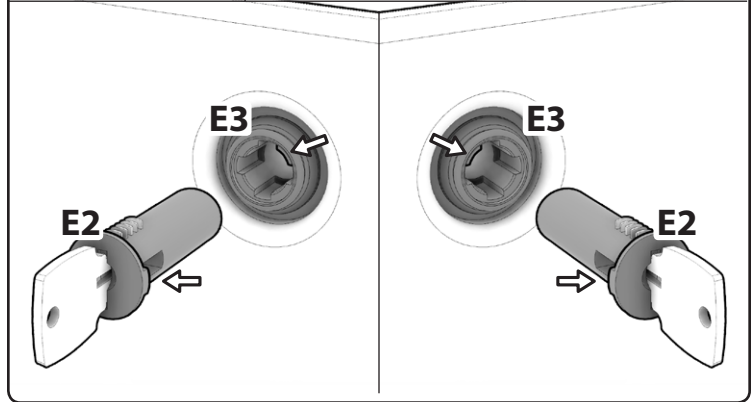
**8**

NOTE: The lock arm (E7) should have the same orientation as the Key (E1).

A) If the key (E1) is in the 12 o'clock position the lock arm (E7) should be vertical.

B) If the key (E1) is in the 9 o'clock position the lock arm (E7) should be horizontal.

REMARQUE: Le bras de verrouillage (E7) doit être placé en fonction de la position de la clé (E1).

A) Si la clé (E1) est à la position 12 heures, le bras de verrouillage (E7) doit être placé verticalement.

B) Si la clé (E1) est à la position 9 heures, le bras de verrouillage (E7) doit être placé horizontalement.

NOTA: La barra de la cerradura debe tener la misma orientación que la llave.

A) Si la llave (E1) está en la posición de las 12, la barra (E7) deberá estar vertical.

B) Si la llave (E1) está en la posición de las 9, la barra (E7) deberá estar horizontal.

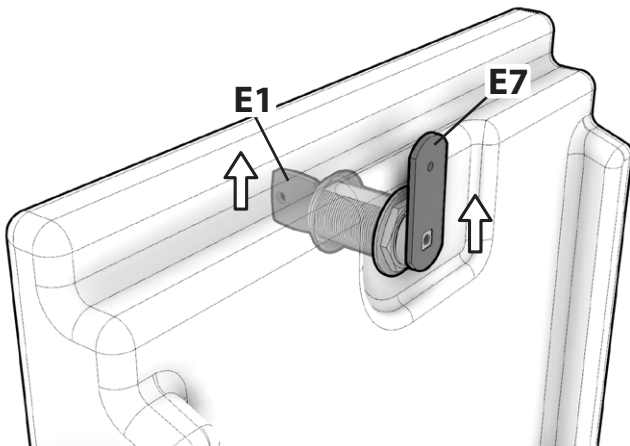
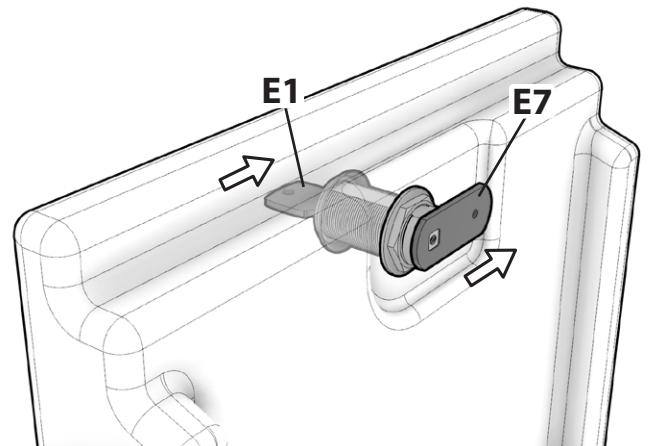
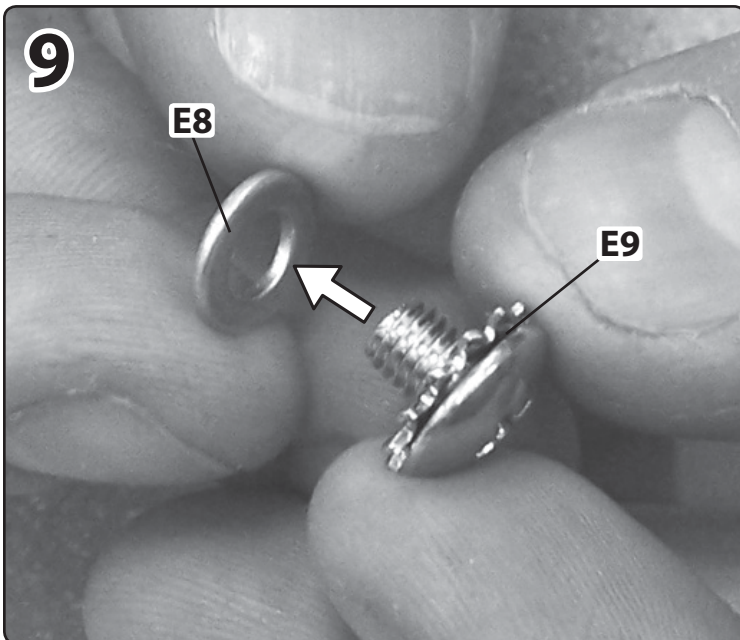
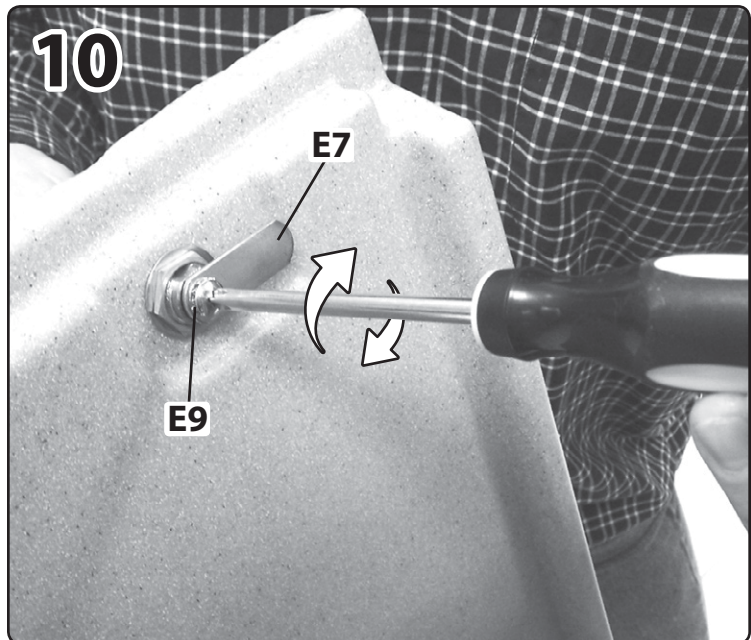
A**B****9****10**

Post Installation Diagram (post not included)
Poster le Diagramme d'Installation (le poteau non-inclus)
Anuncie Esquema de Instalación (poste no incluido)

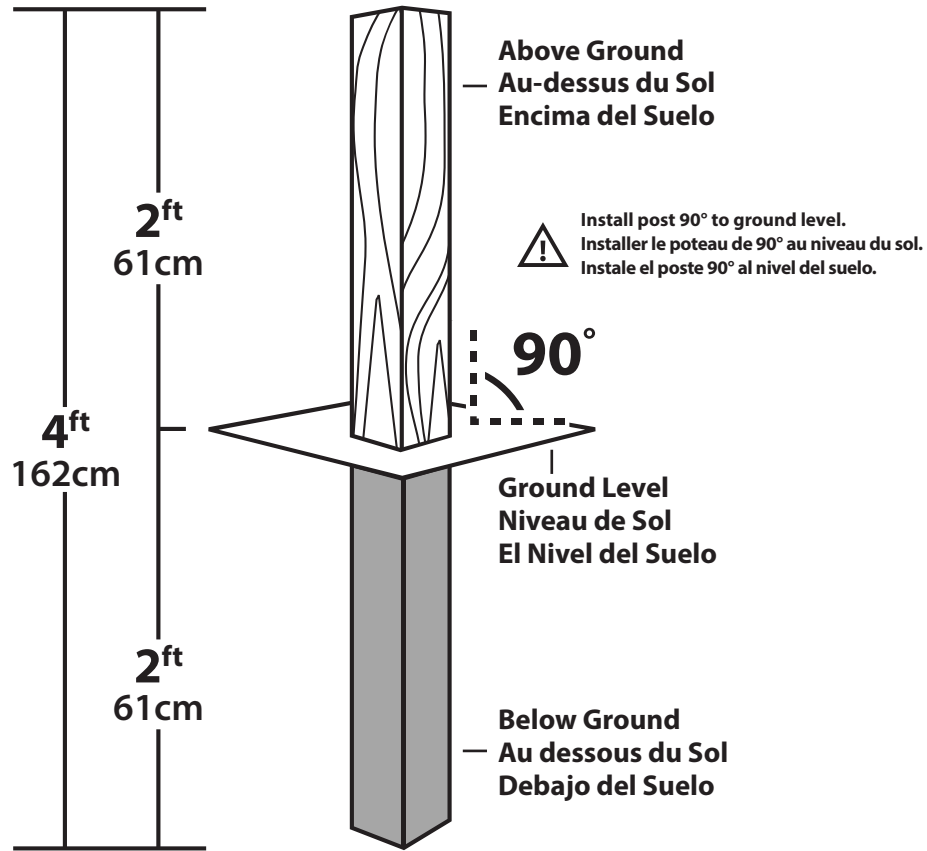

Measure mailbox to ensure a height of 41-45 inches (104,14-114,3 cm) from road surface to inside of shelf and is set back 6 - 8 Inches from the front face of the road edge to the mailbox door. Adjust your wood post accordingly to meet these requirements before bolting down mailbox.

Mesurez la hauteur de la boîte aux lettres de sorte qu'il y ait de 104,14 à 114,3 cm entre la surface de la route et l'intérieur de la plateforme et la porte de la boîte aux lettres doit se situer à une 15 à 20 cm du bord de la route. Ajustez votre poteau de bois en conséquence afin de satisfaire aux exigences avant de visser la boîte aux lettres.

Mida el buzón para asegurar una altura de 104,14 a 114,3 cm (41 a 45 pulgadas) desde la superficie de la carretera al interior de la plataforma y se colocan de 15 a 20 cm (6 a 8 pulgadas) hacia atrás desde la parte frontal de la acera o del borde de la carretera a la puerta del buzón. Ajuste el poste de madera en conformidad con los requisitos antes de atornillar el buzón.

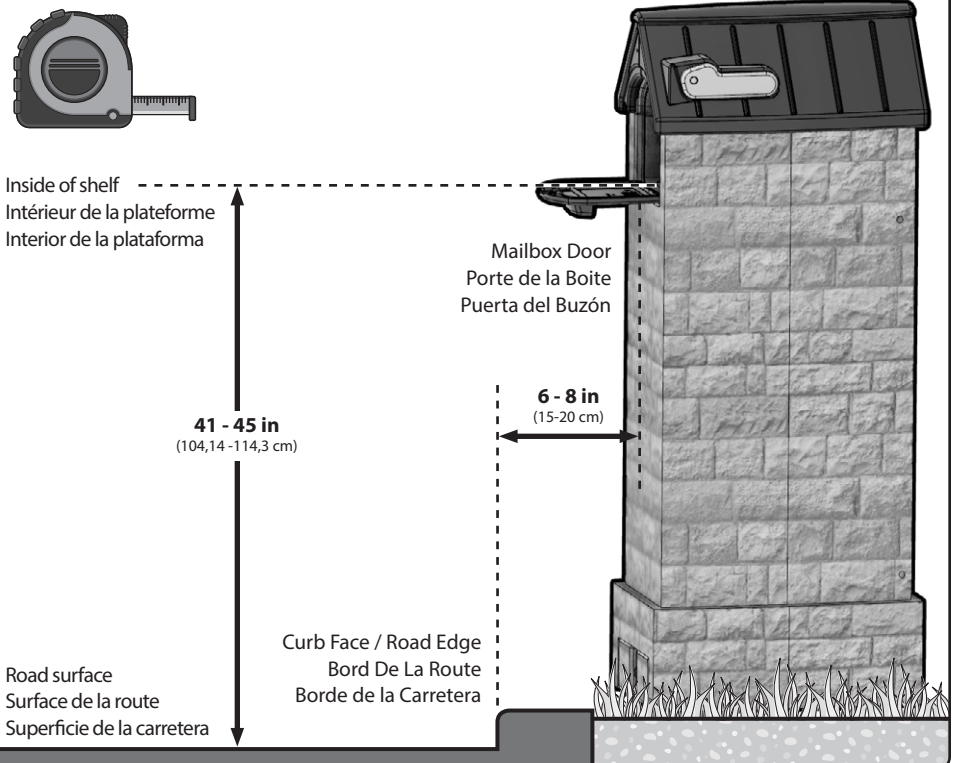

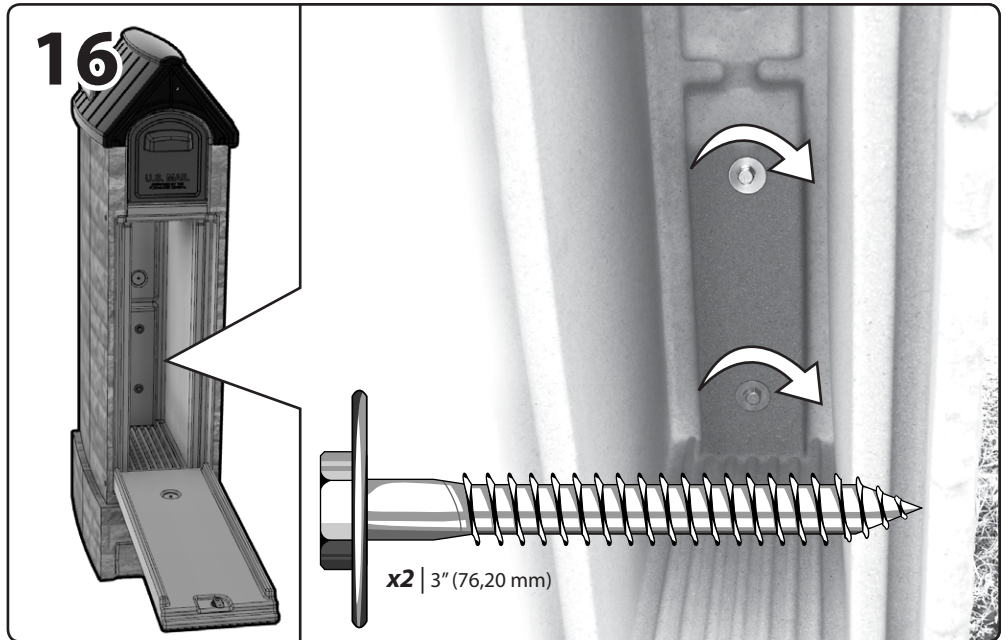
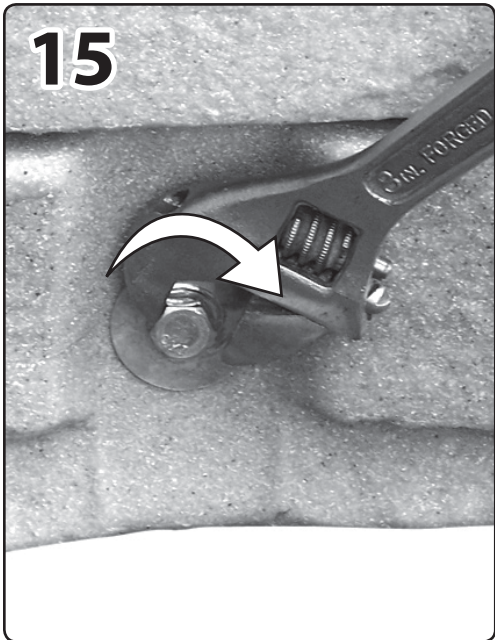
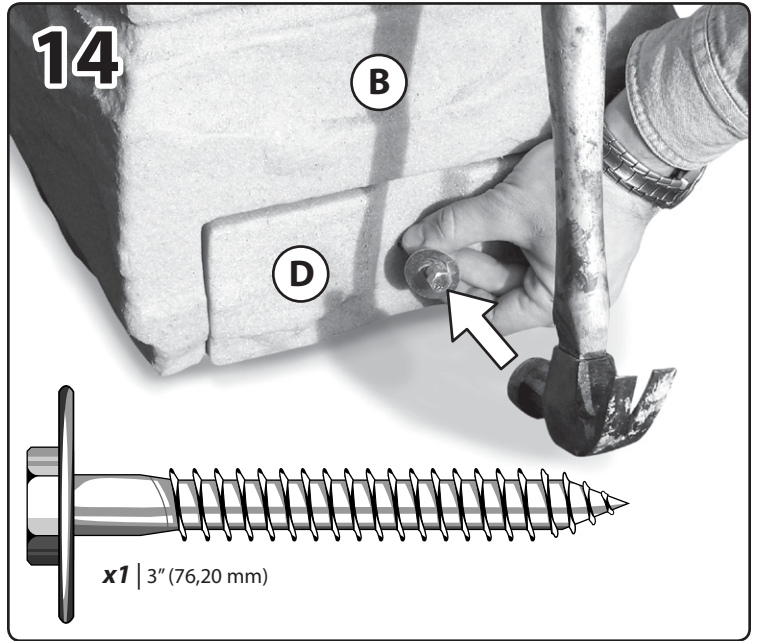
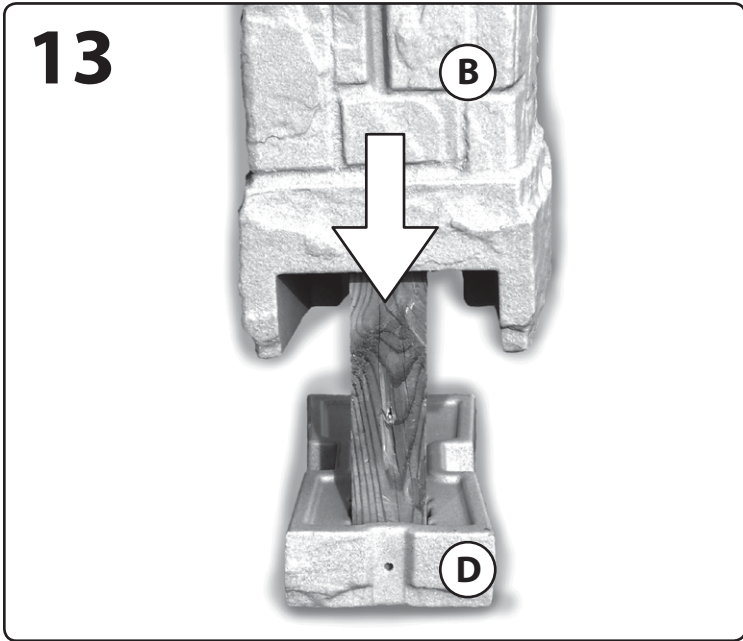
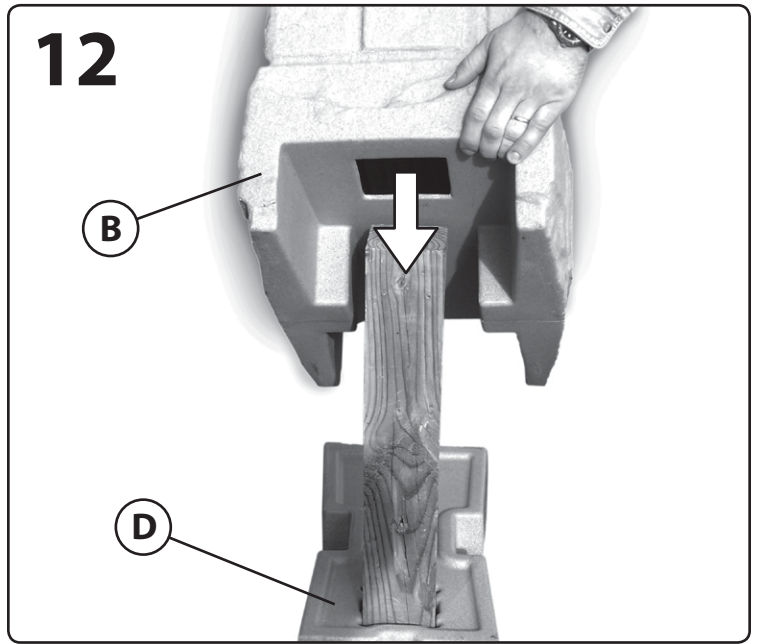
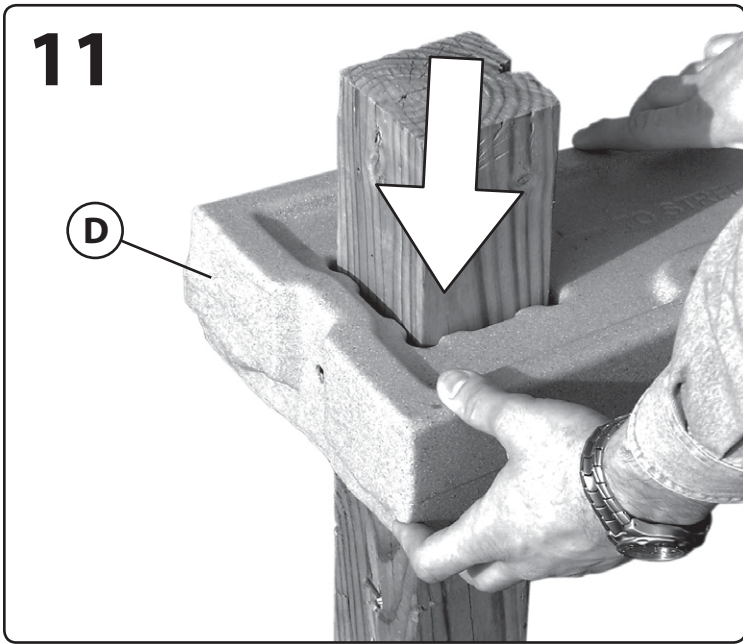

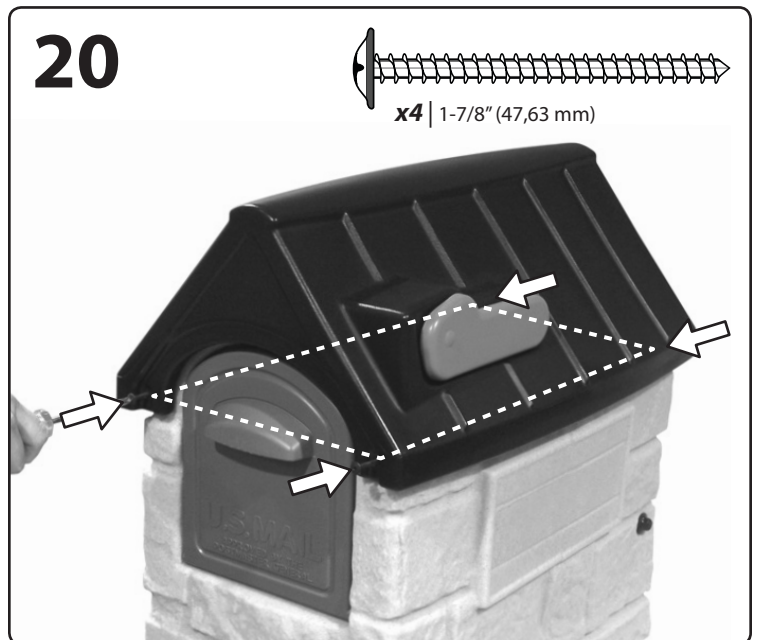
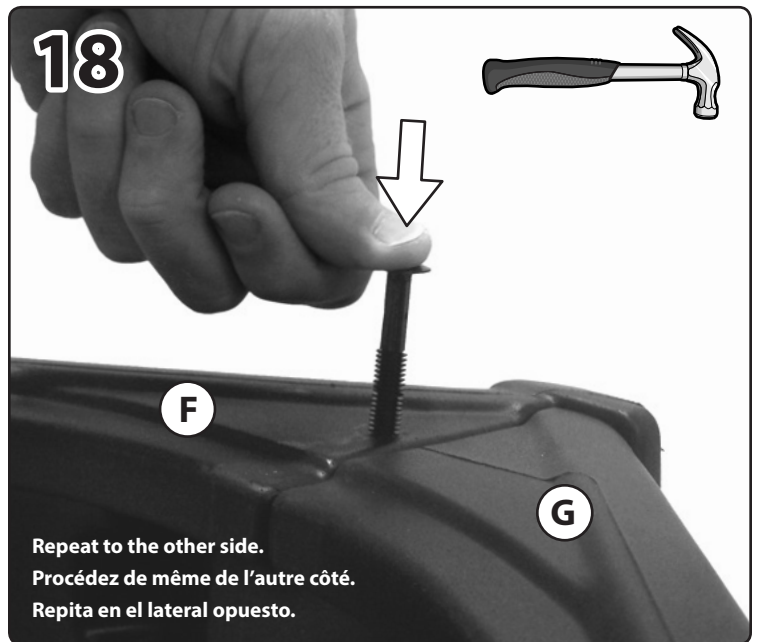

Decals must be applied to a clean, dry surface. We recommend use of rubbing alcohol and a clean, dry rag to prepare surface for decal application. Allow surface to dry completely before applying decals. Remove air from under decals by applying pressure to the decals starting from the center, and work towards the edges.

Les décalcomanies doivent être appliquées sur une surface propre et sèche. Nous recommandons d'utiliser de l'alcool à friction et un chiffon sec et propre pour préparer l'application des décalcomanies sur la surface. Laissez sécher complètement avant d'appliquer les décalcomanies sur la surface. Éliminer l'air sous les décalcomanies en exerçant une pression sur les décalcomanies, en partant du centre jusqu'au bord.

Las calcomanías deben colocarse en una superficie limpia y seca. Recomendamos el uso de alcohol y un trapo limpio y seco para preparar la superficie para la aplicación de las calcomanías. Deje que la superficie se seque por completo antes de colocarlas. Quite el aire atrapado debajo de las calcomanías haciendo presión desde el centro hacia los bordes.



69°F
21°C



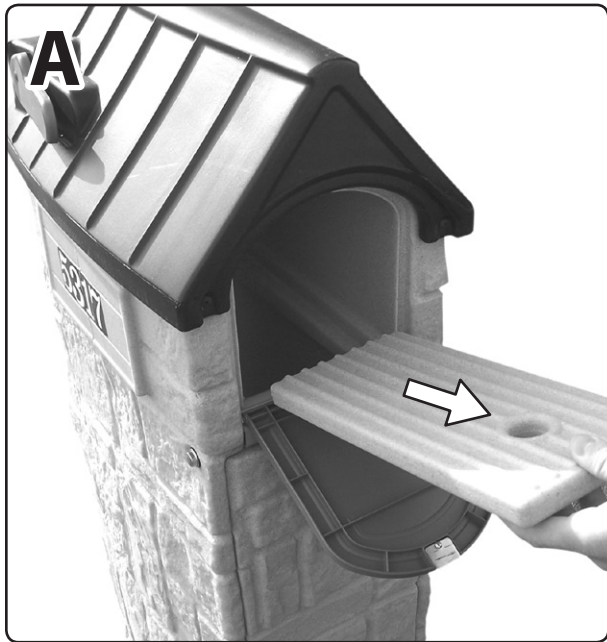

NOTE: The Consumer is responsible for removing the floor panel. This will not be done by the mail center.

The Step2 MailMaster StoreMore Mailbox has been designed to act as a full service mailbox for daily mail retrieval when you are at home and a limited service mailbox capable of storing more mail when you are out of town.

NOTE: Le consommateur est responsable pour retirer le panneau de plancher. Ceci ne sera pas fait par le centre de courrier.

La conception de la boîte aux lettres MailMaster Grande Capacité de Step2 est spécialement conçue pour vous permettre une utilisation quotidienne normale et une utilisation spécifique lorsque vous voyagez grâce à un système qui augmente sa capacité.

NOTA: El consumidor es responsable para quitar el panel de suelo. Esto no será hecha por el centro del correo.

El Buzón MailMaster Extra Grande de Step2 ha sido diseñado para que funcione como un buzón de servicio completo de uso diario cuando usted está en casa y como un buzón de servicio limitado capaz de guardar más correspondencia cuando está fuera de la ciudad.

With the StoreMore Mailbox this conversion is made simple. Simply remove the mailbox floor (See Picture A) to expose the large volume storage compartment. You can go out of town without asking someone to collect your mail.

Ce système permet de transformer la boîte aux lettres très facilement. Retirez simplement la base de la boîte aux lettres (illustration A) pour augmenter sa capacité. Vous pourrez désormais partir en voyage sans avoir à demander à quelqu'un de prendre votre courrier.

Esta conversión es simple con el Buzón Extra Grande. Simplemente retire el suelo del buzón (Vea la ilustración A) para que quede expuesto el amplio compartimiento de almacenamiento. Ahora puede marcharse.



When you return from your trip simply unlock the access door on the back of the mailbox to retrieve your mail (See Pictures B-C). After retrieving your mail, shut and relock the access door, replace the floor, and you are again ready for the daily retrieval of your mail.

À votre retour, déverrouillez la porte d'accès arrière de la boîte aux lettres pour récupérer votre courrier (Illustrations B-C). Refermez ensuite la porte d'accès arrière et verrouillez-la. Remettez la base pour une utilisation quotidienne normale de la boîte aux lettres.

Quando regresa de su viaje simplemente abra la puerta de acceso en la parte posterior del buzón para retirar su correo (Vea las ilustraciones B-C). Después de retirar la correspondencia que estaba almacenada, cierre y trabe la puerta de acceso, vuelva a colocar el suelo y ya está listo para recoger su correo todos los días.

